

2009

FIRST COLLECTION YEAR 2009

SPORASUB

2009

SPORASUB

Index



MYSTIC	8
BREEZE	10
REVOLUTION	12
REVOLUTION CAMOUFLAGE	15
FLASH LED	16
GREEN MIMETIC	20
QF4 SEAMLESS	22
YAMAMOTO 45	24
DYNEEMA GLOVES	26
ROGER GLOVES	27
NEOPRENE SOCKS	27
BOARD OVERCRAFT	28
BOARD EVA	32
DRYBRAG FRIDGE	36
DRY BACKPACK	38
GUNBAG	40
SHOES	41
COMMANDO	42
BELT HOLDING SYSTEM	44
MARSEILLE BELTS	46



2009



2009

✚ Sporasub is one of the most long-standing brands in spearfishing. Since the dawn of this sport, Sporasub products have always been present.

The double-fish logo is deeply engrained in the memory of experienced fisherman around the world.

Started in France and now world-renown, the Sporasub brand has recently seen ownership changes and many ups and downs.

The brand has been too frequently used on products that didn't deserve it, including products for scuba diving. The logo has been changed many times and debased.

🇮🇹 Sporasub è uno dei marchi storici della pesca subacquea. Dagli albori di questo sport, i prodotti Sporasub sono sempre stati presenti.

Il logo con il doppio pesce, ha nella memoria dei pescatori di più lunga esperienza, di tutto il mondo, un chiaro valore affettivo.

Nato in Francia, conosciuto in tutto il mondo, il marchio Sporasub ha vissuto negli anni più recenti cambi di proprietà ed alterne fortune.

Il marchio è stato troppe volte utilizzato impropriamente su prodotti che non lo meritavano, inclusi prodotti per l'immersione con bombole. Lo stesso logo è stato più volte modificato e svilito.

🇫🇷 Sporasub est une des marques historiques de la pêche sous-marine. Depuis les origines de ce sport, les produits Sporasub ont toujours été présents.

Le logo avec les deux poissons possède, dans la mémoire des pêcheurs de longue date du monde entier, une valeur affective claire.

Née en France et connue dans le monde entier, la marque Sporasub a vécu ces dernières années des changements de propriétaire et des fortunes diverses.

La marque a été utilisée trop de fois de manière inappropriée pour des produits qui ne la méritaient pas, y compris pour des produits pour la plongée avec bouteilles. Ce même logo a été plusieurs fois modifié et discrédité.

🇪🇸 Sporasub es una de las marcas históricas de la pesca submarina. Desde los albores de este deporte, los productos Sporasub siempre han estado presentes.

El logotipo con el doble pez, tiene en la memoria de los pescadores con más larga experiencia de todo el mundo, un gran valor afectivo.

Nacida en Francia, conocida en todo el mundo, la marca Sporasub ha vivido en los últimos años varios cambios de propiedad con diferente fortuna.

La marca ha estado demasiadas veces utilizando impropriamente sus productos que no la merecían, incluso productos para el buceo con botellas. El mismo logotipo ha estado muchas veces modificado y corregido.

✚ Today, we start again, from what we consider to be square one.

Sporasub products were initially designed to be cutting edge tools for only the most demanding spearfishermen. And now, finally, we have been given the opportunity for a new life to this brand, through a line of high quality products that have been conceived, designed, and created to be the highest level products in this market.

Sporasub products in this catalogue, set themselves apart. Each product has been designed to be simply one-of-a-kind.

The return of the "old" logo is not by chance, but rather it is an sign of our solid intention to replicate, once again, the success stories of this brand.

🇮🇹 Oggi, si riparte, o meglio si parte da quello che noi consideriamo essere l'anno zero.

I prodotti Sporasub sono nati per essere strumenti all'avanguardia nelle mani dei soli pescatori più esigenti. Ed ora, finalmente, viene data l'opportunità a questo marchio di rinascere con una nuova linea di prodotti di altissima fattura, pensati, realizzati ed allestiti come prodotti al top della categoria.

I prodotti Sporasub in questo catalogo si caratterizzano per la loro unicità. Ogni prodotto è stato infatti progettato per essere unico nel suo genere.

Lo stesso ritorno del "vecchio" logo non è casuale, ma indicativo della nostra ferma intenzione di ripetere i successi storici di questo marchio.

🇫🇷 Aujourd'hui nous repartons, ou plutôt nous partons, de zéro.

Les produits Sporasub sont nés pour être des instruments à l'avant-garde, destinés uniquement aux pêcheurs les plus exigeants. Et aujourd'hui, finalement, nous donnons l'opportunité à cette marque de renaitre avec une nouvelle ligne de produits de très haute qualité, pensés, créés et fabriqués comme des produits au top de leur catégorie.

Les produits Sporasub de ce catalogue se différencient par leur caractère unique. Chaque produit a en effet été conçu pour être unique en son genre.

Même le retour du "vieux" logo n'est pas un hasard, mais indique que nous avons la ferme volonté de répéter les succès historiques de cette marque.

🇪🇸 Hoy, se reinicia, o mejor se parte de lo que nosotros consideramos será el año cero.

Los productos Sporasub han nacido para ser instrumentos a la vanguardia en las manos de los pescadores más exigentes. Y ahora, finalmente, viene dada la oportunidad a esta marca de renacer con una nueva línea de productos de altísima calidad, pensados, realizados y puestos a punto como productos top de la categoría.

El producto Sporasub en este catálogo se caracteriza por su exclusividad. Cada producto ha estado proyectado para ser único en su género. El mismo regreso del "viejo" logotipo no es casual, es indicativo de nuestra firme intención de repetir el éxito histórico de esta marca.

2009



- SPAIN
- AUSTRIA
- GERMANY
- ITALY
- SWITZERLAND
- FRANCE
- BELGIUM
- HOLLAND
- GREECE
- U.S.A.
- JAPAN
- KOREA
- CHINA
- TAIWAN
- HONG KONG

The production

 Today, Sporasub is a global brand. The products have been entirely conceived, designed, prototyped and tested in Italy.

The production of all components and finished products, on the other hand, is carried out in more than fifteen different countries around the world, with one goal in mind, without compromising: reaching the highest level of excellence for the final product.

 Sporasub è oggi una realtà globale. I prodotti della sua linea sono tutti concepiti, progettati, prototipati e testati in Italia.

La produzione di tutti i componenti e dei prodotti finiti, viene invece realizzata in più di quindici diverse nazioni del mondo, con un solo obiettivo, senza compromessi: ottenere l'eccellenza del prodotto finale.

 Sporasub est aujourd'hui une réalité mondiale. Les produits de sa ligne ont tous été pensés, conçus, prototypés et testés en Italie.

La production de tous les composants et des produits finis, est en revanche effectuée dans plus de quinze différentes nations dans le monde, avec un seul objectif, sans compromis : obtenir l'excellence du produit final.

 Sporasub es hoy una realidad global. Los productos de su línea son todos concebidos, proyectados, prototipados y testados en Italia.

La producción de todos los componentes y de los productos finales, están realizados en más de quince países del mundo con un sólo objetivo, sin compromiso: obtener la excelencia del producto final.

 The creation of this line has demanded a great deal of effort and more than two years of hard work, design, and production, with the fundamental contribution of a group of people, from various countries, brought together by an endless passion for their work and for this sport.

The result, as you leaf through this catalogue, speaks for itself.

 Realizzare questa linea ha richiesto enormi sforzi ed oltre due anni di intenso lavoro, di progettazione e produzione, con il contributo fondamentale di un gruppo di persone, di diverse nazionalità, accomunate da un'infinita passione per il lavoro e per questo sport.

Il risultato, noi crediamo si commenti da solo, sfogliando questo catalogo.

 Réaliser cette ligne nous a demandé d'énormes efforts et plus de deux ans de travail intense, de conception et de production, avec la contribution fondamentale d'un groupe de personnes de différentes nationalités, réunies par une passion infinie pour le travail et pour ce sport.

Nous sommes convaincus que le résultat parle de lui-même, en feuilletant ce catalogue.

 Realizar esta línea ha requerido enorme esfuerzo y más de dos años de intenso trabajo, proyectos y producción, con la contribución fundamental de un grupo de personas, de diferentes nacionalidades, contagiados de una infinita pasión por el trabajo y por este deporte.

El resultado, nosotros creemos que se comenta por sí solo, hojeando este catálogo.

Mystic

SPMA0100BB

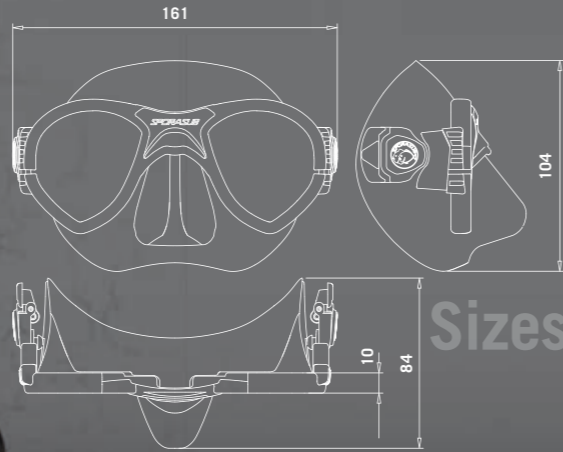

Sizes

SPMA0100BG



The mask is made with just two components - the polycarbonate mask frame and the skirt in liquid silicone, which mechanically hold the lenses, without the use of the usual lens rings.

This design limits encumbrances and reduces the inner volume of the mask. The fact that there are no lens rings also increases the visual field around the external perimeter of the lens.

The protruding strap regulation teeth have been increased in order to allow for greater regulation.

La maschera è costruita con due soli componenti il corpo maschera in policarbonato ed il facciale in silicone liquido, che fissano meccanicamente le lenti, senza l'ausilio delle classiche ghiera ferma lenti.

Questo design permette di risparmiare ingombri e di ridurre il volume interno della maschera. L'assenza delle ghiera permette inoltre di aumentare il campo visivo sul perimetro esterno della lente.

I denti sporgenti di regolazione cinghiolo sono stati ingranditi in modo da poter ottenere un maggiore campo di regolazione.

Le masque est composé de seulement deux éléments : le corps du masque en polycarbonate et la jupe en silicone liquide, qui fixent les verres de façon mécanique, sans l'aide des traditionnels dispositifs de blocage des verres.

Ce design permet de réduire les encombrements et de diminuer le volume interne du masque. L'absence des dispositifs de blocage permet en outre d'augmenter le champ visuel pour le périmètre extérieur du verre.

Les dents de la boucle pour le réglage de la sangle sont nettement plus nombreuses afin d'obtenir un confort de réglage supérieur.

La máscara está constituida con solo dos componentes, el cuerpo de la máscara en policarbonato y el facial en silicona líquida, que fija mecánicamente las lentes, sin el auxilio de la clásico marco sujeta lente.

Este diseño permite ahorrar estorbos y reducir el volumen interno de la máscara. La ausencia del marco permite también aumentar el campo visivo sobre el perimetro externo de la lente.

El diente sobresaliente de regulación de la cinta ha estado inserido en modo de poder obtener una mayor campo de regulación.

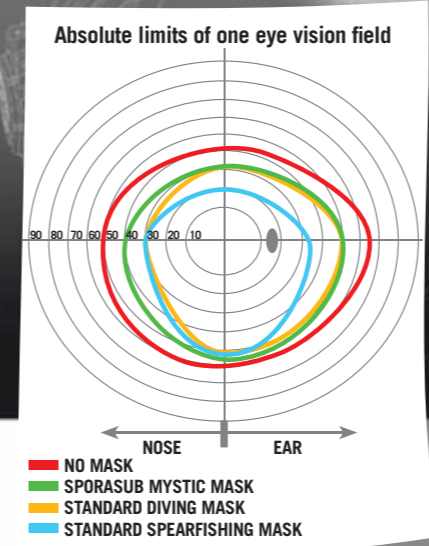

The buckles are made in acetylic resin in order to increase traction and flexion strain. They are tightly connected to the mask body making the face free to adapt to the shape of your face. Their rotation, downwards and upwards, has a maximum angle of about 70°.

The front panel, in TPR, is moulded in the mask body; however the mask can be disassembled in order to replace standard lenses with prescription lenses

Both the mask frame and the skirt have a non-reflecting satin finish.
WEIGHT: 145g
INTERNAL VOLUME: 130cm³

Gli agganci sono realizzati in resina acetilica per aumentarne lo sforzo a trazione e flessione. Sono saldamente fissati al corpo maschera lasciando così svincolato il facciale che può meglio adattarsi alle diverse morfologie del viso. La loro rotazione, verso il basso o verso l'alto, ha una angolazione massima di circa 70°.

Il frontalino in TPR è costampato nel corpo maschera ma la maschera è comunque smontabile, permettendo quindi l'utilizzo di lenti ottiche.

Sia il corpo maschera che il facciale hanno una finitura satinata antiriflesso.
PESO: 145g
VOLUME INTERNO: 130cm³

Mystic Mask

Internal volume: 130cm³

Standard Mask

Internal volume: 160cm³

Mystic

Les attaches sont réalisées en résine acétalique pour en augmenter l'effort en traction et flexion. Elles sont solidement fixées au corps du masque laissant ainsi libre la jupe, qui peut donc mieux s'adapter aux différentes morphologies du visage. Leur rotation, vers le bas ou vers le haut, a un angle maximum d'environ 70°.

Le cerclage en TPR a été co-moulé dans le corps du masque, mais le masque peut tout de même être démonté, permettant ainsi l'utilisation de verres optiques.

Aussi bien le corps du masque que la jupe ont une finition satinée anti-reflets.
POIDS : 145g
VOLUME INTERNE : 130cm³

Los enganches están realizados en resina acetálica para aumentar el esfuerzo a tracción y lesión. Están fijados al cuerpo de la máscara dejando así desvinculado el facial para que pueda adaptarse mejor a las diferentes morfologías de la cara. Su rotación, hacia abajo o hacia arriba, tiene un ángulo máximo cerca de 70°.

El frontal en TPR está coestampado en el cuerpo de la máscara aunque esta sea desmontable, permitiendo el uso de lente graduada.

Tanto el cuerpo máscara como el facial tienen un acabado satinado para evitar los reflejos.
PESO: 145g
VOLUMEN INTERNO: 130cm³

Breeze



MP design

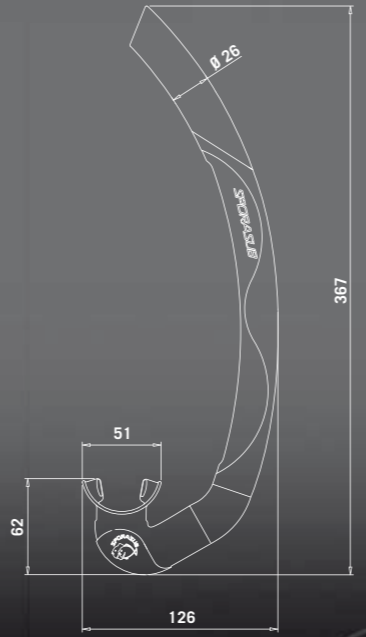

Sizes



Breeze

 The Breeze Snorkel has been conceived exclusively for spearfishing. The tube is moulded in two types of materials with different hardness. Three-fourths of the tube, in the lower part, is made with a semi-rigid thermal-plastic material (A). The stiffness of this part of the tube helps avoid annoying vibrations during reascent and doesn't allow for crimping, which leads to a reduction of the air-passage section which is under the pressure of strap of the mask. The upper part, in green colour, is made with a much softer material (B). This reduces any sounds if bumped against rocks and allows for easy bending of the snorkel if it becomes blocked, thus making cave fishing safer. The Breeze snorkel is made entirely with a non-reflecting satin finish.

 Lo Snorkel Breeze è stato concepito esclusivamente per la pesca subacquea. Il tubo è stampato in due materiali con due differenti durezza. Tre quarti del tubo, nella parte inferiore, sono realizzati in un materiale termoplastico semi rigido (A). La rigidità di questa parte del tubo evita fastidiose vibrazioni durante la risalita e non ne permette l'ovalizzazione, con conseguente riduzione della sezione per il passaggio dell'aria, sotto la pressione del cinghiolo della maschera. La parte superiore, di colorazione verde, è invece realizzata con un materiale molto più morbido (B). Questo riduce il rumore in caso di urto con gli scogli e permette allo snorkel di piegarsi facilmente, nel caso in cui rimanga incastrato, agevolando così la pesca in tana. Lo snorkel Breeze è interamente realizzato con una finitura satinata antiriflesso.

 Le tuba Breeze a été conçu exclusivement pour la pêche sous-marine. Le tube est moulé à partir de deux matériaux différents avec deux duretés différentes. Trois quarts du tube, dans la partie inférieure, sont réalisés dans un matériau thermoplastique semi-rigide (A). La rigidité de cette partie du tube évite les vibrations désagréables lors de la remontée et en empêche l'ovalisation, avec comme conséquence la réduction de la section pour le passage de l'air, sous la pression de la sangle du masque. La partie supérieure, de couleur verte, a en revanche été réalisée avec un matériau beaucoup plus souple (B). Ceci réduit le bruit en cas de choc avec les rochers et permet au tuba de se plier facilement dans le cas où il resterait coincé, permettant ainsi la pêche au trou. Le tuba Breeze a entièrement été réalisé avec une finition satinée anti-reflets.

 El tubo Breeze ha sido concebido exclusivamente para la pesca submarina. El tubo está estampado en dos materiales con dos diferentes durezas. Tres cuartos del tubo, en la parte inferior, están realizados en un material termoplástico semirígido (A). La rigidez de esta parte del tubo evita fastidiosas vibraciones durante el ascenso y no permite el aplastamiento, con la consecuente reducción de la sección para el paso del aire, bajo la presión de la cinta de la máscara. La parte superior, de coloración verde, está en cambio realizada con un material mucho más blando (B). Esto reduce el ruido en caso golpes con las piedras y permite al tubo plegarse fácilmente en el caso de quedarse enganchado, facilitando así la pesca en el agujero. El tubo Breeze está completamente realizado con un acabado satinado antirreflejos.

Revolution

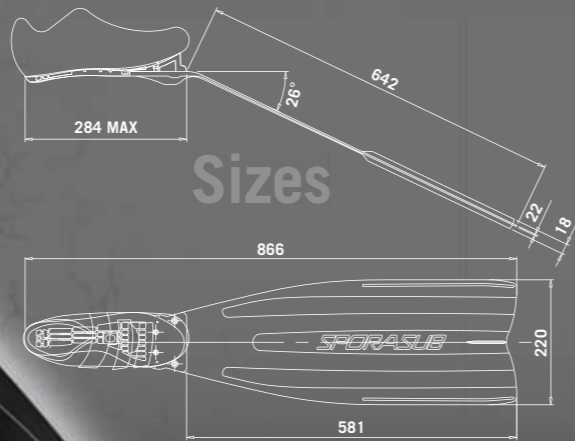
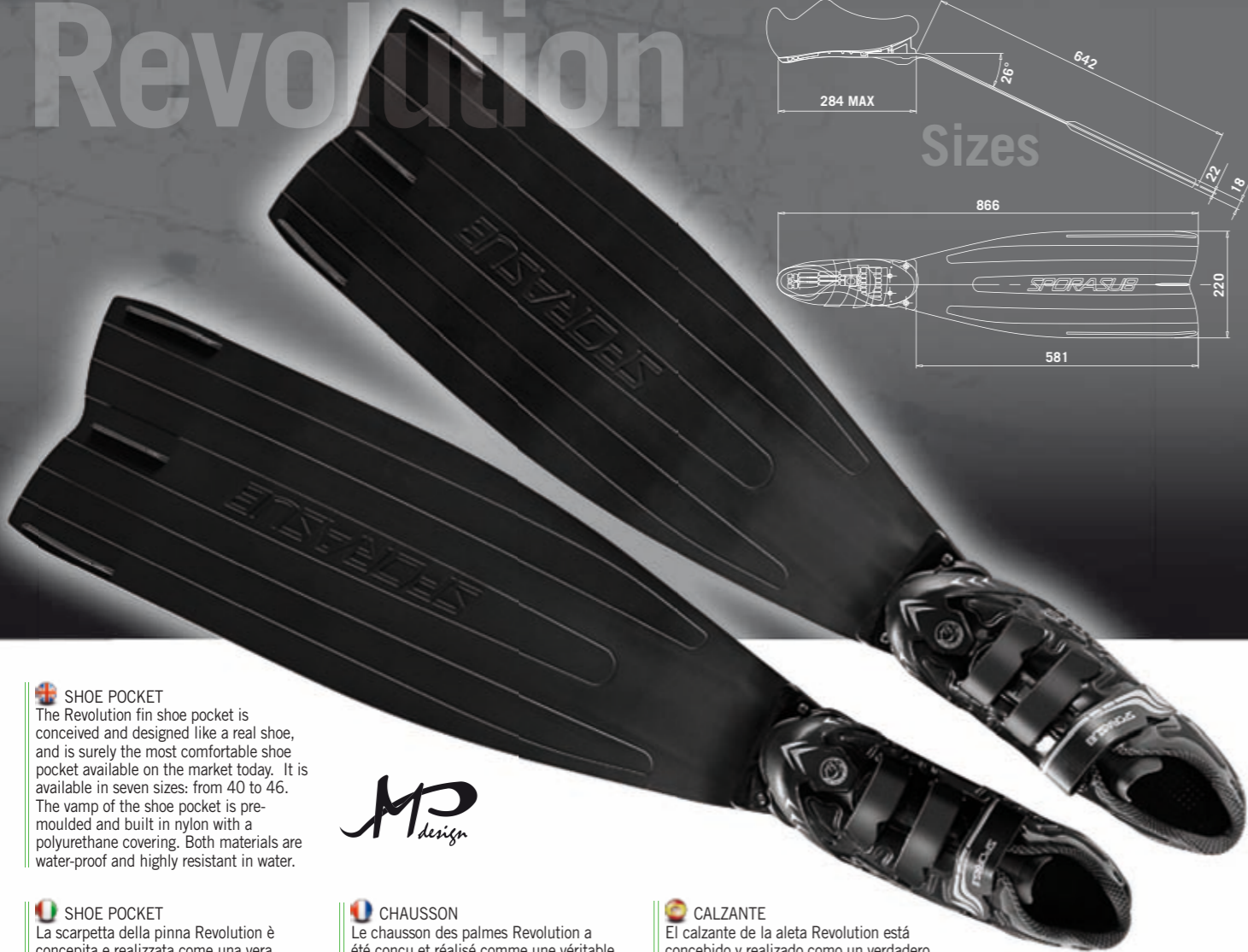

Sizes



Revolution

SHOE POCKET

The Revolution fin shoe pocket is conceived and designed like a real shoe, and is surely the most comfortable shoe pocket available on the market today. It is available in seven sizes: from 40 to 46. The vamp of the shoe pocket is pre-moulded and built in nylon with a polyurethane covering. Both materials are water-proof and highly resistant in water.



SHOE POCKET

La scarpetta della pinna Revolution è concepita e realizzata come una vera scarpa ed è quindi caratterizzata da un comfort senza eguali nel mercato della subacquea. È disponibile in sette taglie: dalla taglia 40 alla 46.

La tomaia della scarpetta è preformata ed è realizzata in nylon con una copertura in poliuretano. Entrambe i materiali sono impermeabili e altamente resistenti in ambiente marino.

CHAUSSON

Le chausson des palmes Revolution a été conçu et réalisé comme une véritable chaussure et se caractérise donc par un confort sans égal sur le marché du matériel pour la pêche sous-marine. Il est disponible en sept pointures : de la pointure 40 à la 46.

L'empeigne de la chaussure a été préformée et réalisée en nylon avec une couverture en polyuréthane. Les deux matériaux sont imperméables et hautement résistants en milieu marin.

CALZANTE

El calzante de la aleta Revolution está concebido y realizado como un verdadero zapato y se caracteriza por un confort sin igual en el mercado de la pesca submarina. Está disponible en 7 tallas: de la talla 40 a la 46.

El empeine del calzante está preformado y está realizado en nylon con una cobertura en poliuretano. Ambos materiales son impermeables y altamente resistentes en ambiente marino.

The padding and internal sole are also water-repellent, so they do not absorb water or allow for water stagnation. The three Velcro straps give the shoe a perfect grip, while also changing the thickness of the shoes.

The sole is made in Grivory thermoplastic by EMS with non-slip heels made in polyurethane. The stiffness of these materials allows the diver to unload leg movement on the fins without wasting energy, giving you the highest level of performance.

The sole also has drain channels on the inside, which allow for emptying of water after fishing, in order to avoid water stagnation or build-up of mold in the shoe.

Le imbottiture e la suola interna sono anch'esse idrorepellenti e quindi non permettono assorbimento e ristagno di acqua.

Le tre fasce di velcro di chiusura consentono l'aderenza sempre perfetta della scarpa, pur cambiando spessore di calzari.

La suola è realizzata in termoplastica Grivory by EMS con tacco antiscivolo in poliuretano. L'elevata rigidità di questi materiali consentono di scaricare la potenza impressa dalle gambe sulla pala senza dispersioni di energia, migliorando così il rendimento.

La suola presenta inoltre dei canali di scolo, al suo interno, che ne permettono lo svuotamento, a fine pesca, evitando così ristagni e formazioni di muffe all'interno della scarpa.

Les rembourrages et la semelle interne sont également hydrofuges et ne permettent donc pas l'absorption et la stagnation de l'eau.

Les trois bandes de velcro prévues pour la fermeture consentent une adhérence toujours parfaite de la chaussure, même si on change d'épaisseur de chausson.

La semelle est fabriquée en thermoplastique Grivory de EMS avec talon anti-glissement en polyuréthane. La rigidité importante de ces matériaux permet de décharger la puissance imprimée par les jambes sur la voileure sans perte d'énergie, améliorant ainsi le rendement. L'intérieur de la semelle présente également des rainures d'écoulement, qui permettent de vider la semelle à la fin de la séance de pêche, évitant ainsi que l'eau stagne et que des moisissures ne se forment à l'intérieur de la chaussure.

La embotadura y la suela interna son hidrófugas y no permiten absorción y estancamiento de agua. Las tres fajas de velcro de cierre permiten la adherencia siempre perfecta del calzante incluso cambiando el grosor del escarpín.

La suela está realizada en termoplástica Grivory By EMS con tacón antideslizante en poliuretano. La elevada rigidez de este material permite descargar la potencia impresa por la pierna sobre la pala in dispersión de energía, mejorando así el rendimiento. La suela presenta además canales de desagüe, en su interior, que permite el vaciado, al final de la jornada de pesca, evitando así el estancado de agua y formación de moho en el interior del zapato.

Revolution



✚ The vamp is connected to the sole through structural bonding. Moreover, in the front part of the shoe, where there is the most stress while swimming, the top part is connected to the sole by two rust-proof rivets.

BLADE
Removable and replaceable fin with high modulus polypropylene. The 26° angle of the fin, with respect to the axis of the sole, creates a push that is equal during down-kick and up-kick, limiting the area of standstill where there is no thrust. Five stabilizers have been inserted in the fin. The four lateral stabilizers, two on the upper part and two on the bottom, impede fin leeway during swimming.

🇮🇹 La tomaia è collegata alla suola tramite un incollaggio strutturale. Inoltre, nella parte anteriore della scarpetta, dove vi è una maggiore sollecitazione in fase di pinneggiata, la tomaia è fissata alla suola da due ribattini inossidabili.

BLADE
Pala smontabile e sostituibile realizzata con un polipropilene ad alto modulo. L'inclinazione della pala di 26°, rispetto all'asse della suola, permette di ottenere una spinta di pari valore, in fase di passata e contropassata, limitando il punto morto di mancata spinta. Nella pala sono stati inserite 5 derive. Le quattro derive laterali, due superiori e due inferiori, non permettono alla pala di derapare durante la pinneggiata.

🇫🇷 L'empeigne est reliée à la semelle par le biais d'un collage structural. De plus, l'empeigne est fixée à la semelle par deux rivets inoxydables à l'avant de la chaussure, à l'endroit où s'exerce une sollicitation plus importante durant le palmage.

VOILURE
Voilure démontable et remplaçable réalisée avec un polypropylène à haut module. L'inclinaison de la voilure de 26°, par rapport à l'axe de la semelle, permet d'obtenir une poussée d'égale valeur en phase de passage et contre-passage, limitant le point mort dû à l'absence de poussée. 5 dérives ont été insérées dans la voilure. Les quatre dérives latérales, deux supérieures et deux inférieures, empêchent la voilure de dérapier durant le palmage.

🇪🇸 La lengüeta del empeine está unida a la suela a través de un encolado estructural. Además, en la parte anterior del calzante, donde se requiere una mayor solitud en fase de aleteo, la lengüeta del empeine está fijada a la suela con dos ribetes inoxidables.

PALA
Pala desmontable y sustituible realizada con un polipropileno en alto módulo. La inclinación de la pala de 26°, respecto a la base de la suela, permite obtener un empuje de igual valor, en fase de pasada y contrapasada, limitando el punto muerto de empuje nulo. En la pala han sido inseridos 5 guías. Las cuatro guías laterales, dos superiores y dos inferiores, no permiten a la pala derrapar durante el aleteo.



Revolution CAMOUFLAGE

🇫🇷 La dérive centrale supérieure permet en outre, durant l'agachon, de ne pas appuyer pleinement sur le plat de la palme et donc de limiter le soulèvement des dépôts du fond. La voilure est fixée à la chaussure avec l'aide de quatre vis métriques M5 en acier inoxydable. Elle est disponible en deux versions : dans la classique couleur noire ou avec une finition verte mimétique.

🇮🇹 La guida central superiore permette sin embargo, in fase di pesca a la espera, no apoyarse plenamente el la pala de la aleta y de limitar entonces el levantamiento de depósitos del fondo. La pala está fijada al calzante con la ayuda de cuatro tornillos métricos M5 en acero inoxidable. Está disponible en dos versiones: en la clásica coloración negra o con acabado en verde mimético.

✚ The central-upper stabilizer, moreover, while standing still during fishing, keeps the fin slightly off the sea floor and thus limits any lifting of sediments. The fin is connected to the shoe pocket through the use of three stainless steel M5 metric screws. It is available in two versions: in standard black or with the green camouflage finish.

🇮🇹 La deriva centrale superiore permette inoltre, in fase di pesca all'aspetto, di non appoggiare pienamente il piano pinna e di limitare quindi sollevamento di depositi dal fondo. La pala è fissata alla scarpetta con l'ausilio di quattro viti metriche M5 in acciaio inossidabile. E' disponibile in due versioni: nella classica colorazione nera o con finitura verde mimetica.

	BLACK	GREEN MIMETIC
40	SPFI030040	SPFI040040
41	SPFI030041	SPFI040041
42	SPFI030042	SPFI040042
43	SPFI030043	SPFI040043
44	SPFI030044	SPFI040044
45	SPFI030045	SPFI040045
46	SPFI030046	SPFI040046

Flash Led

6.000 lux



SPT0010000

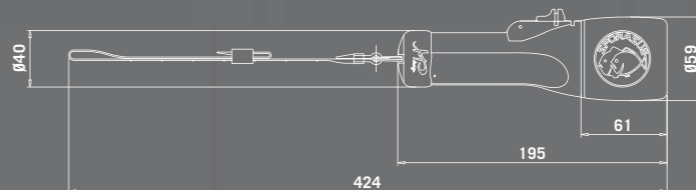

Sizes



Flash Led

 The heart of the Flash flashlight is a revolutionary LED made up of 4 elements, grouped together in a single PCB, protected by a lenticular dome face in silicon.

The result is a flashlight with an illumination capacity above 6000 Lux with a heat temperature of 6200° Kelvin. The LED is driven by special electronics that guarantee lighting consistency over time.

This is all assembled on an aluminium frame and sealed with a special resin that makes the LED group (LED, electronics and parabola) perfectly water-tight.

 Il cuore della torcia Flash è un rivoluzionario LED di potenza composto da 4 elementi, raggruppati in un unico PCB, protetto da una cupola lenticolare in silicone.

Il risultato è una capacità di illuminamento superiore a 6000 Lux con una temperatura colore di 6200° Kelvin. Il LED è pilotato da un'elettronica dedicata che ne garantisce la costanza di illuminazione nel tempo.

Il tutto è assemblato su un supporto in alluminio e sigillato con una speciale resina che permette a tutto il gruppo LED (LED, elettronica e parabola) di essere perfettamente sigillato e stagno.

 Le coeur du phare FLASH est un LED révolutionnaire puissant, composé de 4 éléments regroupés en un seul PCB (circuit imprimé), protégé par une coupole lenticulaire en silicone.

Le résultat est une capacité d'illumination supérieure à 6000 Lux, avec une température de couleur de 6200 degrés Kelvin.

Le LED est pilotée par une électronique dédiée qui garantit la constance de l'illumination dans le temps.

Le tout est assemblé sur un support en aluminium et scellé avec une résine spéciale qui permet à tout le groupe LED (LED, électronique et réflecteur) d'être parfaitement hermétique et étanche.

 El corazón de la linterna Flash es un revolucionario LED de potencia compuesto por 4 elementos reagrupados en un único PCB, protegido por una cúpula lenticular en silicona.

El resultado es una capacidad de iluminación superior a 6000 Lux con una temperatura color de 6200° Kelvin.

El LED está pilotado por una electrónica destinada a garantizar la constancia de iluminación en el tiempo.

El conjunto está ensamblado sobre un soporte en aluminio y sellado con una especial resina que permite a todo el grupo LED (LED, electrónica y parabola) estar perfectamente sellado y estanco.

 In fact, if the flashlight accidentally flashlight fills with water, the LED group will not be damaged and, after rinsing with fresh water, and drying, it can be used as if it were new. In this case, only the batteries are damaged and must be replaced.

The light beam is concentrated thanks to an aluminium-covered plastic reflector, designed with an angle of 10° and an additional lens in polycarbonate. This system creates a beam with a maximum intensity of 200mm in diameter at a distance of about 1 metre.

The flashlight body is made in highly resistant ABS with overprinted thermal rubber parts in order to increase grip. The head is made in non-corrosive (Anticorodal) anodized aluminium protected by a special thermal-rubber cover.

 Infatti, in caso di allagamento accidentale della torcia, il gruppo LED non subisce alcun danno e, dopo essere stato risciacquato con acqua dolce, può continuare ad essere utilizzato come nuovo. In questo caso, le sole batterie vengono danneggiate e devono essere sostituite.

Il fascio di luce è concentrato grazie ad una parabola in materiale plastico alluminizzata, progettata con una angolazione di 10° e una lente aggiuntiva in policarbonato.

Tale sistema permette di ottenere un fascio di massima intensità di 200mm di diametro a circa 1m di distanza. Il corpo torcia è realizzato in ABS ad alta resistenza con parti in termogomma sovrastampate per aumentarne il grip. La testa è realizzata in alluminio anticorodal anodizzato protetta da un apposito cover in termogomma.

 En effet, en cas d'inondation accidentelle du phare, le groupe LED ne subit aucun dommage et, après avoir été lavé avec de l'eau douce, peut continuer à être utilisé comme s'il était neuf. Dans ce cas, seules les piles sont endommagées et doivent être remplacées.

Le faisceau de lumière est concentré grâce à un réflecteur en matière plastique aluminisé, conçue avec un angle de 10° et un verre supplémentaire en polycarbonate. Ce système permet d'obtenir un faisceau d'intensité maximum de 200mm de diamètre à environ 1m de distance. Le corps du phare est réalisé en ABS hautement résistant avec des éléments en thermogomme surimprimés pour en augmenter l'adhérence.

La tête est réalisée en aluminium anticorodal anodisé et protégée par un couvercle en thermogomme prévu à cet effet.

 De hecho, en caso de inundación accidental de la linterna, el grupo LED no sufre ningún daño y, después de ser enjuagado con agua dulce y secado, puede continuar siendo utilizado como nuevo. En este caso solo las baterías resultan dañadas y deben ser sustituidas.

El haz de luz es concentrado gracias a una parabola en material plástico aluminizado, proyectada con un angulado de 10° y una lente añadida en policarbonato. Tal sistema permite obtener un haz de máxima intensidad de 200 mm de diámetro a 1 m. de distancia.

El cuerpo de la linterna está realizado en ABS de alta resistencia con parte en termogoma sobreestampada para aumentar el grip. La cabeza está realizada en aluminio anticorodal anodizado protegido de una funda de cobertura en termogoma.

Flash Led

6.200° K



Flash Led

✚ The front glass is extra-clear, tempered and sealed with an ORing in silicon and a non-corrosive aluminium ring.

The water-tight holding between the head and body is created by 2 toroidal ORings in 2.62 mm string in NBR70.

The sliding magnetic switch has a double safety catch in the Off position in order to avoid switching it on accidentally.

Moreover, the switch is equipped with a recall spring in the Off position designed especially for spearfishing (in order to keep the flashlight in the On position, the switch has to be pressed during use).

The recall spring can be removed so the flashlight can be kept in the On position, and the switch can be then held in this position thanks to the special safety catch.

🇮🇹 Il vetro anteriore di chiusura è di tipo temperato ad alta trasparenza e sigillato con un ORing in silicone e un anello in alluminio anticorrosivo. La tenuta tra testa e corpo è assicurata da 2 ORings toroidali di corda 2.62 mm in NBR70. L'interruttore è di tipo magnetico scorrevole con una doppia sicura in posizione Off per evitare accensioni accidentali. L'interruttore è inoltre dotato di una molla di richiamo in posizione Off per l'utilizzo specifico per la pesca subacquea (per poter mantenere l'interruttore in posizione On è necessario mantenerlo pigiato per tutto il tempo di utilizzo). La molla di richiamo è comunque removibile, permettendo così di mantenere l'interruttore in posizione On, e con la possibilità aggiuntiva di mantenere l'interruttore fisso in questa posizione, grazie ad un'apposita sicura.

🇧🇷 Le verre antérieur de fermeture est de type tempéré hautement transparent et scellé par un joint torique en silicone et un anneau en aluminium anticorrosif. La tenue entre la tête et le corps est assurée par deux joints toriques toroidales de corde 2,62mm en NBR70.

L'interrupteur est de type magnétique coulissant avec une double sécurité en position Off pour éviter l'allumage accidentel. L'interrupteur est en outre doté d'un ressort de rappel en position On, il est nécessaire de le maintenir appuyé durant tout le temps nécessaire. Le ressort de rappel peut toutefois être enlevé afin de pouvoir maintenir l'interrupteur en position On ; il est également possible de maintenir l'interrupteur dans cette position, grâce à une sûreté prévue à cet effet.

🇪🇸 El cristal anterior de cierre es temperado de alta transparencia y sellado con una tórica en silicona y un anillo en aluminio anticorrosivo. La sujeción entre cabeza y cuerpo está asegurada con dos tóricas de corda 2.62mm en NBR70. El interruptor es de tipo magnético deslizante con un doble seguro en posición Off para evitar el encendido accidental. El interruptor también está dotado de un muelle que devuelve a posición Off para el uso específico de la pesca submarina (para poder mantener el interruptor en posición On es necesario mantenerlo sujeto durante el tiempo de uso). El muelle de retroceso es también desmontable, permitiendo así mantenerlo en posición On, y con la posibilidad añadida de mantener el interruptor fijo en esta posición gracias a un cierre de seguridad.

✚ The polyurethane band is designed to be easily adjusted and kept firmly in the desired position. Moreover, it has been designed to unhook under high traction for safety reasons.

The flashlight is powered by 6 AA 1.5V batteries, Energizer Lithium are supplied with the flashlight, that allow for a range of 120 minutes of constant use and 300 minutes of intermittent use with 60 seconds ON/60 seconds OFF.

Size: Length 195mm x Diameter 59mm
Weight in air with 6 Lithium batteries = 390g.
Weight in water with 6 Lithium batteries = 230g.

🇮🇹 Il cinghio è realizzato in poliuretano ed è stato studiato per poter essere facilmente regolato e mantenuto saldamente fissato nella posizione desiderata. È inoltre stato dimensionato per potersi sganciare in sicurezza se trazione con forza.

La torcia è alimentata con 6 batterie stilo tipo AA - 1,5V e di serie viene fornita con batterie Energizer Lithium che permettono una autonomia di 120' con accensione continua e 300 cicli con accensioni intermittenti di 60" ON / 60" OFF.

Dimensioni : Lunghezza 195mm x Diametro 59mm
Peso in aria con le 6 batterie al Litio inserite = 390g.
Peso in acqua con le 6 batterie al litio inserite = 230g.

🇫🇷 La sangle est fabriquée en polyuréthane et a été étudiée pour pouvoir être facilement réglée et maintenue solidement dans la position désirée. Elle a également été conçue pour pouvoir se détacher en toute sécurité si tirée avec force.

Le phare est alimentée avec 6 piles stilo de type AA - 1,5V; elle est fournie de série avec des piles Energizer Lithium qui permettent une autonomie de 120 minutes en allumage continue ou de 300 cycles avec allumages intermittents 60" ON/60" OFF.

Dimensions : Longueur 195mm x Diamètre 59mm
Poids dans l'air avec les 6 piles au Lithium insérées = 390g.
Poids dans l'eau avec les 6 piles au Lithium insérées = 230g.

🇪🇸 La cinta está realizada en poliuretano y ha sido estudiado para ser fácilmente regulable y mantenerse fijo en la posición deseada. También está dimensionado para poderse desenganchar con seguridad tirando con fuerza. La linterna está alimentada con 6 baterías stilo tipo AA-1,5V y de serie viene provista con batería Energizer Lithium que permiten una autonomía de 120' con encendido continuo y de 300 ciclos con encendido intermitente de 60" ON/60" OFF.

Dimensiones : Largo 195mm x Diámetro 59mm
Peso en aire con le 6 baterías al Litio inseridas = 390g.
Peso en agua con le 6 baterías al litio inseridas = 230g.

Green Mimetic



Green Mimetic

Single lined neoprene wetsuit, featuring natural cell inside and a green camouflage lining outside. The wetsuit is available in the following thicknesses: 3.0mm, 5.0mm, 7.0mm and 9.0mm. The jacket features the classic plastic buttons. The pants are available both in the longjohn version as well as the classic version without suspenders. The jacket and pants, available in 6 sizes, from S to XXXL, are sold separately in order to offer the best fit for each and every fisherman.

Muta a due pezzi in neoprene spaccato interno e foderato Nylon esterno, di colorazione verde mimetica. La muta è disponibile negli spessori: 3.0mm, 5.0mm, 7.0mm e 9.0mm. La giacca preformata ha la classica chiusura con alamari in Nylon. Il pantalone è disponibile sia nella versione con bretelle, che nella versione a vita bassa. La giacca ed i pantaloni, disponibili in 6 taglie, dalla taglia S alla taglia XXXL, sono venduti separatamente per potersi adattare al meglio, alle misure di ogni pescatore.

Combinaison à deux pièces en néoprène refendu à l'intérieur et jersey camouflage extérieur. La combinaison est disponibles dans les épaisseurs suivantes : 3.0mm, 5.0mm, 7.0mm e 9.0mm. La veste préformée possède la fermeture classique avec clips en Nylon. Le pantalon est disponible aussi bien dans la version avec bretelles, que dans la version taille basse. La veste et le pantalon, disponibles en 6 tailles, de la taille S à la taille XXXL, sont vendus séparément pour pouvoir s'adapter au mieux à la taille de chaque pêcheur.

Traje de dos piezas en neopreno microporoso interior y forrado Nylon externo, de coloración verde mimético. El traje está disponible en 3,0mm 5,0mm, 7,0mm y 9,0mm. La chaqueta preformada tiene el clásico cierre con alamaro en Nylon. El pantalón está disponible ya sea en la versión con tirantes que en la versión de cintura. La chaqueta y el pantalón están disponibles en 6 tallas, de la talla S a la Talla XXXL, se venden separadamente para poder adaptarse mejor a las medidas de cualquier pescador.

	3 MM	5 MM	7 MM	9 MM
 S	SPWE01300S	SPWE03500S	SPWE06700S	SPWE09900S
M	SPWE01300M	SPWE03500M	SPWE06700M	SPWE09900M
L	SPWE01300L	SPWE03500L	SPWE06700L	SPWE09900L
XL	SPWE01300XL	SPWE03500XL	SPWE06700XL	SPWE09900XL
XXL	SPWE01300XXL	SPWE03500XXL	SPWE06700XXL	SPWE09900XXL
XXXL	SPWE01300XXXL	SPWE03500XXXL	SPWE06700XXXL	SPWE09900XXXL

	3 MM	5 MM	7 MM	9 MM
 S	-	SPWE05500S	SPWE08700S	-
M	-	SPWE05500M	SPWE08700M	-
L	-	SPWE05500L	SPWE08700L	-
XL	-	SPWE05500XL	SPWE08700XL	-
XXL	-	SPWE05500XXL	SPWE08700XXL	-
XXXL	-	SPWE05500XXXL	SPWE08700XXXL	-

	3 MM	5 MM	7 MM	9 MM
 S	SPWE02300S	SPWE04500S	SPWE07700S	SPWE10900S
M	SPWE02300M	SPWE04500M	SPWE07700M	SPWE10900M
L	SPWE02300L	SPWE04500L	SPWE07700L	SPWE10900L
XL	SPWE02300XL	SPWE04500XL	SPWE07700XL	SPWE10900XL
XXL	SPWE02300XXL	SPWE04500XXL	SPWE07700XXL	SPWE10900XXL
XXXL	SPWE02300XXXL	SPWE04500XXXL	SPWE07700XXXL	SPWE10900XXXL

QF4 Seamless



QF4 Seamless

Single lined neoprene wetsuit, featuring natural cell inside and a black super elastic lining outside. The wetsuit is "seamless" and therefore there is no stitching found in this wetsuit. The bonding, of the various parts of the wetsuit, is reinforced with an elastic taping that guarantees resistance while not compromising flexibility. The wetsuit is available in the following thicknesses: 3.0mm, 5.0mm. The jacket features plastic button closures and the pants are available in the longjohn version. The jacket and pants, available in 5 sizes, from S to XXXL, are sold separately.

Muta a due pezzi in neoprene spaccato interno e con fodera super elastica esterna, di colorazione nera. La muta ha la caratteristica di essere "seamless" e quindi completamente priva di cuciture. L'incollaggio dei vari componenti della muta è rinforzato grazie ad una bandella elastica esterna che ne garantisce la tenuta senza comprometterne l'elasticità. La muta è disponibile negli spessori: 3.0mm, 5.0mm. La giacca preformata ha la classica chiusura con alamari in Nylon ed il pantalone è disponibile nella versione con bretelle. La giacca ed i pantaloni, disponibili in 5 taglie, dalla taglia S alla taglia XXL, sono venduti separatamente.

Combinaison à deux pièces en néoprène refendu à l'intérieur et jersey super élastique extérieure. La combinaison possède la caractéristique d'être "seamless" c'est à dire complètement sans coutures. Le collage des différents éléments de la combinaison est renforcé grâce à une bande élastique externe qui en garantit la tenue sans en compromettre l'élasticité. La combinaison est disponibles dans les épaisseurs suivantes : 3.0mm, 5.0mm. La veste préformée possède la fermeture classique avec clips en Nylon et le pantalon est disponible dans la version avec bretelles. La veste et le pantalon, disponibles en 5 tailles, de la taille S à la taille XXL, sont vendus séparément.

Traje dos piezas en neopreno microporoso interior y con forro súper elástico exterior, de coloración negra. El traje tiene la característica de ser "seamless" y por tanto completamente libre de costuras. El encolado de con varios componentes y el traje está reforzado gracias a una cinta elástica externa que garantiza la sujeción sin comprometer la elasticidad. El traje está disponible en 3.0 mm, 5.0mm. La chaqueta preformada tiene el clásico cierre por alamaros en Nylon y el pantalón está disponible en la versión con tirantes. La chaqueta y el pantalón, están disponibles en 5 tallas, de la talla S a la Talla XXL, se venden separadamente.

	3 MM	5 MM
 S	SPWE19300S	SPWE11500S
M	SPWE19300M	SPWE11500M
L	SPWE19300L	SPWE11500L
XL	SPWE19300XL	SPWE11500XL
XXL	SPWE19300XXL	SPWE11500XXL

	3 MM	5 MM
 S	SPWE20300S	SPWE12500S
M	SPWE20300M	SPWE12500M
L	SPWE20300L	SPWE12500L
XL	SPWE20300XL	SPWE12500XL
XXL	SPWE20300XXL	SPWE12500XXL

Yamamoto 45





Yamamoto 45

 This suit is entirely made with the original Japanese neoprene Yamamoto 45, natural cell on the inside and smooth skin on the outside. The bonding of the various parts of the wetsuit is carried out by hand, through a number of steps. The wetsuit features a unique softness and has the big advantage of having no outside lining. This allows the suit to immediately dry, once out of water. The wetsuit is available in the following thicknesses: 5.0mm and 6.5 mm. The jacket features plastic button closures and the pants are available in the standard version without suspenders. The jacket and pants, available in 5 sizes, from S to XXXL, are sold separately.

 Muta a due pezzi, realizzata interamente con neoprene Giapponese originale Yamamoto 45, spaccato interno e liscio esterno. L'incollaggio dei vari componenti della muta è fatto a mano a più riprese. La muta oltre ad essere morbidissima, ha il grande vantaggio, essendo priva di fodera, di asciugarsi immediatamente fuori dall'acqua. La muta è disponibile negli spessori: 5.0mm, 6.5mm. La giacca preformata ha la classica chiusura con alamari in Nylon ed il pantalone è disponibile nella versione a vita bassa, senza bretelle. La giacca ed i pantaloni, disponibili in 5 taglie, dalla taglia S alla taglia XXL, sono venduti separatamente.

 Combinaison à deux pièces, réalisée entièrement en néoprène Japonais original Yamamoto 45, refendu à l'intérieur et lisse à l'extérieur. Le collage des différents éléments de la combinaison est effectué à la main à plusieurs reprises. La combinaison est extrêmement souple et a également l'avantage, puisqu'elle n'a pas de doublure, de sécher immédiatement hors de l'eau. La combinaison est disponible dans les épaisseurs suivantes : 5.0mm, 6.5mm. La veste préformée possède la fermeture classique avec clips en Nylon et le pantalon est disponible dans la version taille basse, sans bretelles. La veste et le pantalon, disponibles en 5 tailles, de la S à la XXL, sont vendus séparément.

 Traje dos piezas, realizada íntegramente con neopreno Japonés original Yamamoto 45, microporoso interior y liso exterior. El encolado de varios componentes del traje está realizado a mano con varias capas. El traje a parte de ser blandísimo, tiene la gran ventaja, que estando libre de forro, se seca rápidamente al salir del agua. El traje está disponible en espesor: 5.0mm, 6,5mm. La chaqueta preformada tiene el clásico cierre por alameros en nylon y el pantalón está disponible con corte a cintura sin tirantes. La chaqueta y el pantalón, están disponibles en 5 tallas, de la talla S a la talla XXL, se venden por separado.

	5 MM	6.5 MM
 S	SPWE15500S	SPWE17700S
M	SPWE15500M	SPWE17700M
L	SPWE15500L	SPWE17700L
XL	SPWE15500XL	SPWE17700XL
XXL	SPWE15500XXL	SPWE17700XXL

	5 MM	6.5 MM
 S	SPWE16500S	SPWE18700S
M	SPWE16500M	SPWE18700M
L	SPWE16500L	SPWE18700L
XL	SPWE16500XL	SPWE18700XL
XXL	SPWE16500XXL	SPWE18700XXL

Dyneema GLOVES

S	SPNA15000S
M	SPNA15000M
L	SPNA15000L

Gloves made in single Dyneema thread weave, highly cut and abrasion resistant. The use of this fibre, in high-modulus polyethylene, creates a relatively thin and seamless glove that is extremely tough. The palm and the internal parts of the fingers are reinforced with a light coat of polyurethane, in order to increase grip, and without compromising sensitivity. The Dyneema glove is available in three sizes: S, M and L.

Guanti realizzati in tessuto a filo continuo in Dyneema, altamente resistenti al taglio e all'abrasione. L'utilizzo di questa fibra, in polietilene ad alto modulo, permette di avere un guanto dallo spessore esiguo e totalmente privo di cuciture, ma altamente resistente. Il palmo e la parte interna delle dita sono rinforzate con una leggera spalmatura in poliuretano che ne aumenta il grip, senza però comprometterne la grande sensibilità al tatto. Il guanto Dyneema è disponibile in tre taglie: S, M e L.

Gants réalisés en tissu à fil continu en Dyneema, hautement résistants aux coupures et à l'abrasion. L'utilisation de cette fibre, en polyéthylène à haut module, permet d'obtenir un gant d'épaisseur réduite, totalement sans coutures, mais hautement résistant. La paume et la partie interne des doigts sont renforcées avec un enduit léger en polyuréthane qui en augmente l'adhérence, sans pour autant compromettre sa grande sensibilité au toucher. Le gant Dyneema est disponible en trois tailles : S, M et L.

Guante realizado en tejido a hilo continuo en Dyneema, altamente resistente al corte y a la abrasión. El uso de esta fibra, en polietilene de alto módulo, permite tener un guante de espesor exiguo y totalmente libre de costuras, pero altamente resistente. La palma en la parte interna de los dedos está reforzada con un ligero recubrimiento en poliuretano que aumenta el grip, sin comprometer la gran sensibilidad al tacto. El guante Dyneema está disponible en tres tallas: S, M y L.

Roger GLOVES

Neoprene gloves featuring single lined neoprene, Titanium coated inside and super stretch lined outside. Available in thicknesses of 2 mm and 4 mm, this glove sets itself apart from other gloves thanks to its comfort and the fact that it offers high sensitivity when shooting.

Guanto preformato in neoprene titanizzato interno e con fodera super elastica esterna. Disponibile negli spessori 2mm e 4mm, questo guanto si distingue per la sua comodità e per permettere una grande sensibilità in fase di tiro.

	ROGER 2 MM	ROGER 4 MM
S	SPNA13200S	SPNA14400S
M	SPNA13200M	SPNA14400M
L	SPNA13200L	SPNA14400L
XL	SPNA13200XL	SPNA14400XL
XXL	SPNA13200XXL	SPNA14400XXL

Gant préformé en néoprène refendu Titanium intérieur et jersey super élastique à l'extérieur. Disponible dans les épaisseurs 2mm et 4mm, ce gant se distingue par son confort d'utilisation et parce qu'il permet une grande sensibilité en phase de tir.

Guante preformato in neopreno titanizzato interior con forro súper elástico exterior. Disponible en espesor 2mm y 4 mm, este guante se distingue por su comodidad y por presentar una gran sensibilidad en fase de tiro.

Neoprene SOCKS

Neoprene socks made in smooth neoprene outside and nylon lined inside. The sock is available in the following thicknesses: 3.0 mm and 5.0 mm, and in 5 sizes: S, M, ML, L and XL.

Calzare preformato realizzato in neoprene liscio esterno e fodera in Nylon interna. Il calzare è disponibile negli spessori 3.0mm e 5.0mm in 5 taglie, nelle taglie: S, M, ML, L e XL.

Chausson préformé réalisé en néoprène refendu lisse extérieur et jersey intérieur. Le chausson est disponible dans les épaisseurs 3,0 mm et 5,00 mm et en 5 tailles : S, M, ML, L et XL.

Escarpín preformato realizado en neopreno liso exterior y forrado en Nylon interiormente. El escarpín está disponible en espesor 3.0mm y 5.0mm en 5 tallas, en las tallas: S, M, ML, L y XL.

	SOCKS 3 MM	SOCKS 5 MM
S	SPNA21300S	SPNA22500S
M	SPNA21300M	SPNA22500M
ML	SPNA21300ML	SPNA22500ML
L	SPNA21300L	SPNA22500L
XL	SPNA21300XL	SPNA22500XL

BOARD Overcraft Top

MP design

🇬🇧 The Overcraft board has the sliding and stability characteristics of typical large-sized, rigid boards, but with the advantage of being smaller and more compact, thanks to its modular design. The air tubes, in fact, can be removed, thanks to the quick insert slides along the central body.

🇮🇹 La plancetta Overcraft ha le caratteristiche di scorrevolezza e stabilità in acqua, tipiche delle tradizionali plancette rigide di grandi dimensioni, ma con il vantaggio di avere dimensioni compatte, grazie alla sua modularità. I tubolari possono essere infatti smontati a piacimento, grazie a delle slitte per l'inserimento rapido al corpo centrale.

🇫🇷 La planche Overcraft a les mêmes caractéristiques de glissement et de stabilité dans l'eau que celles des traditionnelles planches rigides de grandes dimensions, mais avec l'avantage d'être de dimensions compactes, grâce à sa modularité. Les tubes peuvent en effet être démontés à tout moment, grâce à des coulisseaux pour l'insertion rapide dans le corps central.

🇪🇸 La plancha Overcraft tiene la característica de deslizamiento y estabilidad en agua, típica de la tradicional plancha rígida de gran dimensión, pero con la ventaja de tener dimensiones compactas, gracias a su modularidad. Los tubulares pueden ser de hecho montados a voluntad, gracias a las guías para insertar con rapidez al cuerpo central.

Sizes

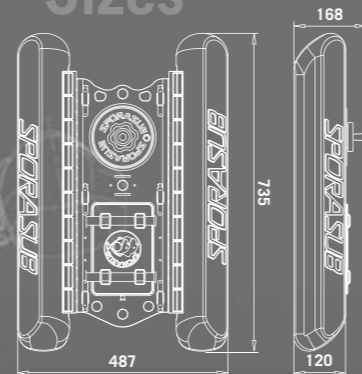

WEIGHT:
3.1 kg

SPBU010002

WEIGHT:
2.2 kg

SPBU010001

BOARD Overcraft S

MP design

🇬🇧 The air tubes are available in 2 versions. One version features unsinkable rigid tubing, made in thermoplastic material by rotational moulding. The second version features inflatable PVC tubing with an outer protective cover made in highly-resistant PVC. The central body, created through Nylon injection, is designed to store, block, and transport all your equipment and necessary accessories.

🇮🇹 I tubolari sono inoltre disponibili in 2 versioni. Una versione di tubolari rigidi inaffondabili, realizzati in materiale termoplastico, tramite stampaggio rotazionale. Una seconda versione di tubolari gonfiabili, termosaldati, con un involucro realizzato in resistente tessuto PVC spalmato. Il corpo centrale, realizzato tramite iniezione, in Nylon, è progettato per alloggiare, bloccare, trasportare le attrezzature e tutti gli accessori necessari.

🇫🇷 Les tubes sont en outre disponibles dans 2 versions. Une version avec tubes rigides insubmersibles, fabriqués dans un matériau thermoplastique par moulage rotatoire. Une seconde version avec tubes gonflables, thermo soudés, avec une enveloppe réalisée dans un tissu en PVC enduit résistant. Le corps central, fabriqué par injection, en Nylon, est conçu pour loger, bloquer, transporter l'ensemble de l'équipement et des accessoires nécessaires.

🇪🇸 Los tubulares están también disponibles en dos versiones. Una versión de tubular rígido insubmersible, realizado en material termoplástico hecho en molde tradicional. Una segunda versión tubular hinchable, termosoldado, con un realizado en resistente tejido PVC. El cuerpo central, realizado a base de inyección, en Nylon, está diseñado para alojar, bloquear, transportar el equipo y todos los accesorios necesarios.

Only:
L: 59.5 CM
P: 27.0 CM

BOARD Overcraft



BOARD Overcraft

On the bow, there is a reel with a capacity of 35 meters of 6mm diameter line. Thanks to the friction set in the reel, the spearfisherman can easily regulate the length of the line in order to avoid snarls and tangles that common floating lines create. A rigid cover box, built into the central body, is designed to hold your flashlight, weights, multiprongs, and other accessories. The rotating flag is always visible and has a system that prevents wrapping around the flag pole. The flag can be placed in 4 different positions and, if the board needs to be made more visible, two flags can be set at the same time.

A prua è posto un mulinello con braccetto abbattibile con capacità di circa 35mt. di sagola per boe da 6mm di diametro. Grazie alla frizione presente sul mulinello, il pescatore subacqueo può regolare a piacimento la lunghezza della sagola, evitando così i comuni grovigli che le comuni sagole galleggianti creano, soprattutto quando si pesca nel bassofondo. Una scatola rigida con coperchio, intergrata nel corpo centrale, è concepita per alloggiare la torcia, i piombi per variare l'assetto, le fiocine ed altri accessori. La bandiera rotazionale sempre visibile ha un dispositivo che ne impedisce l'auto avvolgimento sull'asta. Questa può essere posizionata in 4 punti diversi e, qualora fosse opportuno rendere la plancetta più visibile, se ne possono montare anche 2 simultaneamente.

A la proue se trouve un moulinet avec manivelle escamotable avec une capacité d'environ 35m de ligne de bouées de 6mm de diamètre. Grâce à la friction présente sur le moulinet, le pêcheur sous-marin peut régler comme il le souhaite la longueur du fil, évitant ainsi les enchevêtrements courant que les lignes flottantes courantes créent, surtout lorsque l'on pêche dans le bas-fond. Une boîte rigide avec couvercle, intégrée dans le corps central, est conçue pour loger le phare, les plombs pour varier l'équilibre, les harpons et autres accessoires. Le drapeau rotatoire toujours visible possède un dispositif qui empêche l'auto enroulement autour de la hampe. Cette dernière peut être positionnée dans 4 points différents et, s'il était opportun de rendre la planche plus visible, il serait possible d'en monter 2 simultanément.

En proa está puesto un carrete con brazo abatible con capacidad cerca de 35mt. de cuerda para boya de 6mm de diámetro. Gracias a la fricción que presenta el carrete, el pescador submarino puede regular a placer el largo de la cuerda, evitando así el común embrollo que crean las típicas cuerdas flotantes, sobre todo cuando se pesca en poco fondo. Una caja rígida con compartimentos, integrada en el cuerpo central. Y concebida para alojar la linterna, el plomo para variar la flotabilidad, el tridente y otros accesorios. La bandera rotacional siempre visible tiene un dispositivo que impide el autoenrollado sobre el mástil. Esta se puede posicionar en cuatro puntos diversos y, por si fuera necesario hacer la plancha más visible, incluso se pueden montar dos simultáneamente.

A series of multi-functional sideboards can be assembled on the numerous positions along the board. These elements are used to block the Velcro straps used to hold the spear gun and accessories. Each sideboard also has a ring in stainless steel that is very useful for hooking small karabiners or rubber bands to block spear guns, if transported in the central position. Under the hull there are 2 pairs of clips which can be used to transport spears. Six large eyelets (3 on the bow and 3 on the stern) are designed to quickly hook up ropes or snap-hooks for fish hooks, traction buoys, etc., as well as for hooking up the shoulder strap for transporting the board. Overcraft is available in the version with only the inflatable tubing and in the version with both tube types.

Una serie di basette multifunzione possono essere montate in tutte le posizioni dove è presente la preforatura. Questi elementi servono a bloccare delle fasce di velcro utili per vincolare fucili ed accessori. Ogni basetta presenta inoltre un anello in acciaio Inox utilissimo per agganciare piccoli moschettoni o elastici per bloccare i fucili, se trasportati in posizione centrale. Sotto lo scafo ci sono 2 coppie di clips, anch'essi adibiti al trasporto delle aste. Sei grandi asole (3 a prua e 3 a poppa) servono per agganciare con grande rapidità cime o moschettoni per portapesci, boette trazione ecc, oltre che per l'allacciamento dello spallaccio, in dotazione per il trasporto della plancetta. Overcraft è disponibile nella versione con soli tubolari gonfiabili oppure nella versione con entrambe i tipi di tubolari di serie.

Une série de plaquettes multifonctions peuvent être montées dans toutes les positions où le pré perçage est présent. Ces éléments servent à bloquer des bandes de Velcro utiles pour attacher arbalètes et accessoires. Chaque plaquette présente en outre un anneau en acier Inox extrêmement utile pour accrocher des petits mousquetons ou élastiques pour bloquer les arbalètes, si on les transporte en position centrale. Sous la coque se trouvent 2 jeux de clips, destinés eux aussi au transport des flèches. Six grands oeilletons (3 à la proue et 3 à la poupe) servent à accrocher très rapidement des cordages ou mousquetons pour porte poissons, des bouées etc, ainsi que pour accrocher la bandoulière fournie pour le transport de la planche. Overcraft est disponible dans la version avec uniquement les tubes gonflables ou dans la version avec les deux types de tube de série.

Una serie de soportes multifunción pueden ser montados en todas las posiciones donde está presente el agujero a tal efecto. Este elemento sirve para bloquear las fajas de velcro útiles para adosar fusiles y accesorios. Cada soporte presenta también un anillo de acero Inox. utilísimo para enganchar pequeños mosquetones o elásticos para sujetar el fusil, si se transporta en posición central. Bajo el casco hay dos pares de clips, para transportar las varillas. Seis grandes asas (3 a proa y 3 a popa) sirven para enganchar con grande rapidez mosquetones para porta peces, boya tracción, etc., además para enganchar las cinchas de la espaldera, que vienen de serie para el transporte de la plancha. Overcraft está disponible en la versión solo tubulares hinchables o bien en la versión con ambos tipos de tubulares de serie.

Board Eva



**WEIGHT:
3.0 kg**

SPBU010005

✚ Unsinkable large-sized board built in Eva by injection moulding. This board has been specially conceived for those spearfishermen who love to start from shore and who do not use a boat when fishing. Eva is, as a matter of fact, a true mini-boat, that can hold a great deal of cargo and is easily towed in any sea conditions.

🇮🇹 Plancetta inaffondabile di grandi dimensioni, realizzata in Eva, tramite stampaggio ad iniezione. Questa plancetta è specificatamente concepita per tutti quei pescatori subacquei che amano le partenze da terra o che non dispongono di imbarcazione. Eva è infatti un vero miniscafo, che permette il trasporto di un carico generoso, facile da trainare in tutte le condizioni meteo marine.

🇫🇷 Planche insubmersible de grandes dimensions, fabriquée en EVA par moulage à injection. Cette planche a été conçue spécifiquement pour tous les pêcheurs sous-marins qui aiment les départs de la terre ferme ou qui ne disposent pas d'une embarcation. Eva est en effet un véritable mini coque, qui permet le transport d'un chargement généreux, facile à trainer dans toutes les conditions météo marines.

🇮🇹 Plancha insubmersible de grandes dimensiones, realizada en EVA, a través de un estampado a inyección. Esta plancha está específicamente concebida para todos aquellos pescadores submarinos que aman la salida de tierra o que no disponen de embarcación. Eva es de hecho un verdadero miniscafo, que permite el transporte de una carga generosa, fácil de arrastrar en todas las condiciones meteo marinas.



Sizes

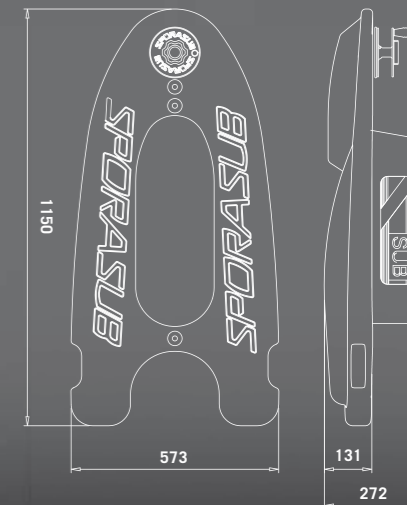

Board Eva

✚ The board is blue along the bottom part, in order to make it invisible to fish, and red on the top part along the waterline, in order to make it more visible above water. The careen has a shield under the bow, while the stern has two special catamaran-style careens. The shield is designed to help the hull move smoothly over waves, while the catamaran careens help push the board upwards and also help prevent roll, while working as lateral stabilizers. The board, even when fully loaded, is able to maintain its hydrodynamics, sliding over the water even in adverse sea conditions. The board above the hull is equipped with accessories that make for safe transport of extra spear guns, spears, flashlights, etc.

🇮🇹 La plancetta è di colore blu nella parte inferiore, per renderla invisibile ai pesci, e rossa sopra la linea di galleggiamento, per essere maggiormente visibile fuori dall'acqua. La carena presenta sotto la prua uno scudo, mentre a poppa sono presenti due particolari carene a catamarano. La funzione dello scudo è quella di permettere allo scafo di scavalcare le onde, mentre le carenette di poppa a catamarano aumentano la spinta verso l'alto e svolgono la funzione antirollio, permettendo al miniscafo di rimanere stabile lateralmente. La plancetta, anche a carico massimo, è in grado di mantenere inalterata la sua idrodinamicità scivolando sull'acqua anche in condizioni meteo marine avverse. La plancetta sopra lo scafo è dotata di accessori che possono rendere sicuro il trasporto di fucili di riserva, aste, gomme, torcia, etc.

🇫🇷 Le dessous de la planche est de couleur bleue, pour la rendre invisible aux poissons; en revanche elle est rouge au dessus de la ligne de flottaison pour la rendre mieux visible hors de l'eau. La carene présente sous la proue un bouclier, alors que la poupe présentent deux carenes de type catamaran. La fonction du bouclier est de permettre à la coque d'affronter les vagues, alors que les carenes de type catamaran présentes à la poupe augmentent la poussée vers le haut et ont une fonction anti-roulis, qui permet au mini coque de rester stable latéralement. La planche, même chargée au maximum, est en mesure de conserver inaltérée son hydrodynamie, en glissant sur l'eau même en cas de conditions météo marines adverses. La planche au dessus de la coque est dotée d'accessoires destinés à sécuriser le transports de arbalètes de réserve, flèches, sandows, phares, etc.

🇮🇹 La Plancha es de color azul en la parte inferior, para resultar invisible a los peces, y roja sobre la línea de flotación para ser mayormente visible fuera del agua. El Casco presenta bajo la proa un escudo, mientras en popa van dos particulares cascos tipo catamarán. La función del escudo es la de permitir al casco cabalgar las olas, mientras las carenas de popa tipo catamarán aumentan el empuje hacia arriba y mejora la función antivuelco, permitiendo al miniscafo al mantenerse estable lateralmente la plancha. La plancha, incluso con cargo máxima, está capacitada para mantener inalterada su hidrodinámica desplazándose sobre el agua aún en condiciones meteo marinas adversas. La plancha sobre el casco viene dotada de accesorios que hacen seguro el transporte de fusiles de reserva, varillas, gomas, linternas, etc.

Board Eva



The bow is equipped with a special reel, with a capacity of about 35 meters of line with a diameter of 6mm, which carries out the function of line regulation and coiling. Thanks to the friction set in the reel, the spearfisherman can easily regulate the length of the line in order to avoid snarls and tangles the common floating lines create, above all when fishing along the sea floor. Behind the reel there is spacious zip-closing red nylon sack. This makes the board even more visible, from far away, and allows for safe transport of accessories. In front of and behind the sack, there are two specific locations for the flagpole.

A prua è stato alloggiato un particolare mulinello, con capacità di circa 35mt. di sagola da 6mm di diametro, che svolge le funzioni di regola-avvolgi sagola. Grazie alla frizione il pescatore subacqueo può infatti regolare a piacimento la lunghezza della sagola evitando così i comuni grovigli che le lunghe e comuni sagole galleggianti creano, soprattutto quando si pesca nel bassofondo. Dietro al mulinello si trova una capiente sacca rossa in nylon dotata di chiusura a cerniera. Questa contribuisce a rendere maggiormente visibile la plancetta da grandi distanze e permette il trasporto in sicurezza di accessori. Davanti e dietro la sacca si trovano due specifiche sedi per l'asta portabandiera.

Un moulinet spécial a été installé à la proue, avec une capacité d'environ 35m de fil de 6mm de diamètre, qui a pour fonction de régler/enrouler le fil. Grâce à la friction, le pêcheur subaquatique peut en effet régler comme il le souhaite la longueur de la ligne, évitant ainsi les enchevêtrements courants que les lignes flottantes courantes créent, surtout lorsque l'on pêche dans le bas-fond. Derrière le moulinet se trouve un sac rouge en nylon de grande contenance doté d'une fermeture éclair. Ce dernier contribue à rendre plus visible la planche de loin et permet le transport d'accessoires en toute sécurité. Devant et derrière le sac, on trouve deux emplacements spéciaux pour la hampe porte-drapeau.

En proa está colocado un particular carrete, con capacidad de cerca de 35mt, de cuerda de 6mm de diámetro, que desarrolla las funciones de regula-cuerda. Gracias a la fricción el pescador submarino puede de hecho regular a conveniencia la longitud de la cuerda evitando así los comunes embrollos que la cuerda flotante crea, sobretodo cuando se pesca a poco fondo. Detrás del carrete se encuentra un saquito rojo en nylon dotado de cierre a cremallera. Esta contribuye a hacer más visible la plancha a gran distancia y permite el transporte con seguridad de accesorios. Delante y detrás del saco se encuentran dos compartimentos específicos para el mástil de la bandera.



Board Eva

The flagpole is made up of two pieces and must always be set on the stern. The flagpole is transferred to the bow only when the spearfisherman is lying on the stern in order to change his position or rest. The flag freely rotates and swivels along the flagpole depending on the wind direction, so it doesn't get wrapped up along the flagpole. Next to the sack/bag, there are two thick nylon straps with safety clips that make it possible to safely carry two spear guns and two extra spears-shafts. The board is also equipped with hooks above and below the hull for cabled fish hooks and fish carriers.

Questa è composta da due pezzi e deve essere sempre alloggiata nella sede di poppa. L'asta portabandiera va trasferita nella sua sede di prua solo quando il pescatore subacqueo si sdraia sopra la boa per effettuare spostamenti veloci o per riposare. La bandiera è rotazionale e quindi è in grado di girare sul suo stesso asse, disponendosi sempre a vento ed evitando così di avvolgersi sull'asta. Al lato della sacca si trovano delle robuste fasce in nylon con sicure che offrono la possibilità di trasportare in completa sicurezza due fucili e due aste di riserva. La plancetta inoltre è dotata di ganci sopra e sotto lo scafo per i porta pesci a cavetto.

Celle-ci se compose de deux morceaux et doit toujours être installée dans l'emplacement de poupe. La hampe porte-drapeau doit être installée dans l'emplacement de proue seulement lorsque le pêcheur s'allonge sur la bouée pour effectuer des déplacements rapides ou pour se reposer. Le drapeau est rotatoire et donc en mesure de tourner sur son propre axe, en se mettant ainsi toujours face au vent et en évitant donc de s'enrouler sur la hampe. A côté du sac se trouvent de robustes bandes de nylon avec sûreté qui offrent la possibilité de transporter en toute sécurité deux arbalètes et deux flèches de rechange. La planche dispose en outre de crochets au dessus et au dessous de la coque pour les porte poissons à câble.

Éste está compuesto de dos piezas y debe estar siempre colocado en el compartimento de popa. El mástil portabandera va colocado en su compartimento de proa solo cuando el pescador submarino se sube sobre la boya para hacer desplazamientos veloces o para descansar. La bandera es rotacional y está capacitada para girar sobre su propia base colocándose siempre en dirección del viento y evitando así el enrollado sobre el mástil. Al lado del saco se encuentran robustas fajas en nylon con seguro que ofrecen la posibilidad de transportar con completa seguridad dos fusiles y dos varilla de reserva. La plancha también está dotada de ganchos encima y debajo del casco para el porta peces.

Drybag Fridge

SPBA010002



Large bag, made in TPU coated polyurethane, designed specifically for spearfishing. The bag is made up of two parts, connected by a fastex system. The upper part is a watertight bag, HF sealed, conceived for transportation of spearfishing equipment.

Ampio borsone, realizzato in termopoliuretano spalmato, concepito espressamente per la pesca subacquea. La borsa è costituita da due parti, collegate tra loro tramite un sistema di fastex. La parte superiore è un borsone stagno, termosaldato, concepito per il trasporto dell'attrezzatura da pesca.

Sac de grande dimension, réalisé en thermo-polyuréthane enduit, conçu spécialement pour la pêche sous-marine. Le sac est divisé en deux parties, reliées entre elles par un système de fastex. La partie supérieure est un sac étanche soudé HF, conçu pour le transport de l'équipement de pêche.

Amplia bolsa, realizada en termopoliuretano recubierto, concebida expresamente para la pesca submarina. La bolsa está constituida en dos partes, una entre ellas, por un sistema de fastex. La parte superior es una bolsa estanca, termosellada, concebida para el transporte del material de pesca.



Drybag Fridge



The lower part of the bag is an icebox, made in insulating materials, designed for transport of fish. The two bags can be used and carried as a single bag, or they can be used separately, as both bags feature independent handles. Size of watertight bag: 81cm x 45 cm x 35cm Size of icebox-cool bag: 81cm x 30cm x 23cm

La parte inferiore della borsa è una borsa frigo, realizzata in materiale isolante, adibita al trasporto del pesce. Le due borse possono essere utilizzate e trasportate come una borsa unica oppure in modo separato, in quanto sono entrambe dotate di apposite maniglie. Dimensioni borsone stagno 81cm x 45cm x 35cm Dimensioni borsa termica 81cm x 30cm x 23cm

La partie inférieure du sac est une glacière, réalisée en matériau isolant, destiné au transport du poisson. Les deux sacs peuvent être utilisés et transportés comme un sac unique ou bien de façon séparé, puisqu'ils sont tous deux dotés d'une poignée. Dimensions sac étanche 81cm x 45cm x 35cm Dimensions glacière 81cm x 30cm x 23cm

La parte inferior de la bolsa es una bolsa frigorífico, realizada en material aislante, destinada al transporte del pescado. Las dos bolsa pueden ser utilizadas para el transporte como una bolsa única o por separado, en cuanto ambas son dotadas de sus asas. Dimensiones bolsa estanca 81cm x 45cm x 35cm Dimensiones bolsa térmica 81cm x 30cm x 23cm

Dry Backpack



SPBA010003



Dry Backpack

 Large backpack, made in TPU coated polyurethane, designed specifically for spearfishing. The backpack is completely HF sealed and therefore seamless. Moreover, the upper closure makes it completely watertight, so perfect for carrying wet equipment. Its large size makes it possible to transport all types of fishing equipment, including classic long-fin flippers.

Size of watertight bag:
109cm x 41cm x 21cm

 Ampio zaino, realizzato in termopoliuretano spalmato, concepito espressamente per la pesca subacquea. Lo zaino è interamente termosaldato e quindi privo di cuciture. Inoltre, la chiusura superiore lo rende completamente stagno e quindi ideale per il trasporto dell'attrezzatura bagnata. Le capienti dimensioni permettono il trasporto di tutta l'attrezzatura da pesca, incluse le classiche pinne a pala lunga.

Dimensioni borsone stagno
109cm x 41cm x 21cm

 Grand sac à dos, réalisé en thermopolyuréthane enduit, conçu spécialement pour la pêche sous-marine. Le sac à dos est entièrement soudé HF et donc complètement sans coutures. En outre, la fermeture supérieure le rend complètement étanche et donc idéal pour le transport de l'équipement mouillé. Les grandes dimensions permettent le transport de tout l'équipement de pêche, y compris les classiques palmes à longue voile.

Dimensions sac étanche
109cm x 41cm x 21cm

 Amplia mochila, realizada en termopoliuretano recubierto, concebido expresamente para la pesca submarina. La Mochila está internamente termosellada y por tanto libre de costuras. También, el cierre superior es totalmente estanco e ideal para el transporte del material mojado. Su dimensión y capacidad permite el transporte de todo el equipo de pesca, incluso la clásica aleta de pala larga.

Dimensiones bolsa estanca
109cm x 41cm x 21cm

SPBA010001

Gunbag



Spargun bag, made in TPU coated polyurethane with a padded and reinforced base. There is a double handle for transport and an additional strap with fastex for extra closure safety.

Size: 170cm x 20cm x 20cm

Sacca porta fucili, realizzata in termopoliuretano spalmato e base rinforzata imbottita. Presenta una doppia maniglia per il trasporto ed cinghiaccio supplementare con fastex per chiusura di sicurezza supplementare.

Dimensioni 170cm x 20cm x 20cm

Sac porte-arbalète, réalisé en thermopolyuréthane enduit et base renforcée rembourrée. Présente une double poignée pour le transport et une sangle supplémentaire avec fastex pour fermeture de sécurité supplémentaire.

Dimensions 170cm x 20cm x 20cm

Bolsa porta fusiles, realizada en termopoliuretano recubierto y base reforzada embutida. Presenta una doble asa para el transporte y correas suplementarias con fastex para cierre de seguridad complementaria.

Dimensiones 170cm x 20cm x 20cm



Shoes

40	SPSP010040
41	SPSP010041
42	SPSP010042
43	SPSP010043
44	SPSP010044
45	SPSP010045
46	SPSP010046
47	SPSP010047

Commando

Sizes

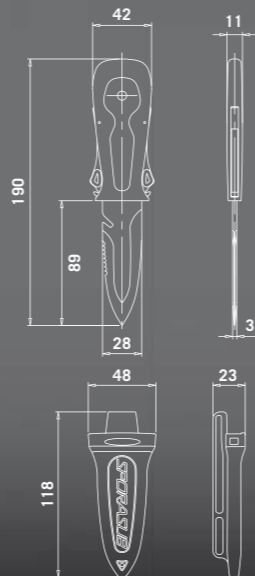

SPKNO10001



Commando

 The handle and blade of this knife are made from a single piece of AISI 304L stainless steel. The thickness of the blade is 3mm and gives the knife a high flex resistance.

On the upper part of the blade there is a special fret for unhooking spears and shafts. The handle in TPU is co-molded to give extra grip.

The ultra-thin sheath, with double hitch, makes it possible to remove the knife with one hand.

 Manico e lama di questo coltello sono realizzati in un pezzo unico in acciaio AISI 304L. Lo spessore della lama di 3mm ne conferisce una elevata resistenza alla flessione.

Sulla parte superiore della lama si trova un intaglio specifico per disincagliare le aste. Il manico in TPU è costampato e conferisce all'impugnatura un grip elevato.

Il fodero ultrapiatto, a doppio aggancio, permette l'estrazione del coltello con l'ausilio di una sola mano.

 Le manche et la lame de ce couteau ont été réalisés en un seul morceau en acier AISI 304L. L'épaisseur de la lame de 3mm lui confère une résistance élevée à la flexion.

Sur la partie supérieure de la lame, on trouve une encoche spéciale destinée à débloquer les flèches.

Le manche en TPU est co-moulé et permet d'avoir une adhérence élevée pour la prise en main.

La gaine ultra plate, avec deux accroches, permet l'extraction du couteau d'une seule main.

 El Mango y lama de este cuchillo están realizadas en una pieza única en acero AISI 304L.

El espesor de la lama de 3mm le confiere una elevada resistencia a la flexión. Sobre la parte superior de la lama se encuentra un encastrado específico para desenroscar la varilla.

El mango en TPU está estampado y confiere a la empuñadura un grip elevado. La funda ultraplana, a doble enganche, permite la extracción del cuchillo con la ayuda de una sola mano.

 The double loophole, on the back of the sheath, makes it possible to position the knife on your belt, arm, or leg. The hooks, positioned on the knife, also act as a hilt.

 Il doppio sistema di feritoie, sul retro del fodero, permette il posizionamento del coltello in cintura, sulle braccia o sulle gambe.

Gli agganci, posizionati sul coltello, fungono anche da elsa.

 Le double système de fentes, à l'arrière de la gaine, permet de positionner le couteau à la ceinture, au bras ou à la jambe.

Les accroches positionnées sur le couteau servent également à cela.

 El doble sistema de pasaje, en la parte trasera de la funda permite la colocación del cuchillo en cintura, en el brazo o en la pierna.

El enganche, posicionado sobre el cuchillo, sirve de salva manos.

Belt Holding System

SPBE010000

Sizes



Belt Holding System

MP design

✚ Belt attachment system that can be quickly applied to any weight belt. This makes it possible to keep the weights in their desired position (usually low along the hips) above all when flipping over for diving, thus avoiding annoying slippage towards the body.

🇮🇹 Dispositivo di fissaggio cintura velocemente applicabile a qualsiasi cintura marsigliese. Consente di mantenere la cintura dei piombi nella posizione desiderata (solitamente bassa sui fianchi) soprattutto durante la capovolta, evitandone quindi il fastidioso scivolamento verso il tronco.

🇫🇷 Dispositif de fixation ceinture rapidement applicable à tout type de ceinture marseillaise. Permet de maintenir la ceinture de plombs dans la position désirée (généralement bas sur les hanches), surtout durant le renversement, évitant ainsi qu'elle ne descende de façon désagréable vers le tronc.

🇪🇸 Dispositivo para fijar el cinturón velozmente aplicable a cualquier cinturón marseilles. Permite mantener el cinturón de plomos en la posición deseada (normalmente bajo la cadera) sobretodo durante el golpe de riñón, evitando así el fastidioso deslizamiento sobre el tronco.

✚ This system does not compromise safety due to the fact that it automatically unhooks when opening the belt. It is also very useful when using a back support. It is available in a single adjustable size and is supplied with a weight belt (Marseille belt) with metal buckles, or sold separately as an accessory.

🇫🇷 Ne nuit pas à la sécurité puisque le dispositif se détache automatiquement à l'ouverture de la ceinture. Très utile y compris si on utilise le gilet. Taille unique puisque réglable, il est fourni de série avec la ceinture marseillaise avec boucle en métal, ou alors séparément, comme accessoire.

🇮🇹 Non pregiudica i livelli di sicurezza in quanto il dispositivo si sgancia automaticamente con l'apertura della cintura. E' molto utile anche utilizzando lo schienalino. In un'unica misura poiché regolabile, viene fornito di serie con la cintura marsigliese con fibbia in metallo, oppure separatamente, come accessorio.

🇪🇸 No perjudica el nivel de seguridad en cuanto a que el dispositivo se desengancha automáticamente con la abertura del cinturón. Es muy útil incluso utilizando el chaleco lastre. En una única medida al ser regulable, viene provisto de serie con el cinturón marseilles con hebilla en metal, o bien por separado, como accesorio.

Marseille Belts



Sizes

SPBE01000I





SPBE01000N



Marseille Belts

 Rubber belt with standard Marseille buckle. The belt is made, through compression, in highly elastic natural rubber. The metal buckle is made in nickel-plated brass. The plastic buckle is made, by injection, in Nylon. The brass buckle model is supplied with the Belt Holding System.

 Cintura in gomma con classica fibbia marsigliese. La cintura è realizzata, per compressione, in gomma naturale ad elevata elasticità. La fibbia in metallo è realizzata in Ottone nichelato. La fibbia in plastica è invece realizzata, per iniezione, in Nylon. Il modello con fibbia in ottone è venduta di serie con il sistema Belt Holding System.

 Ceinture en caoutchouc avec classique boucle marseillaise. La ceinture est réalisée, par compression, en caoutchouc naturel à élasticité élevée. La boucle en métal est réalisée en laiton nickelé. La boucle en plastique a en revanche été réalisée, par injection, en Nylon. Le modèle avec la boucle en laiton est vendu de série avec le système Belt Holding System.

 Cinturón en goma con clásica hebilla marseilles. El cinturón está realizado, por compresión, en goma natural de elevada elasticidad. La hebilla en metal está realizada en latón niquelado. La hebilla en plástico en cambio está realizada, por inyección en Nylon. El modelo de hebilla en latón se vende de serie con el sistema Belt Holding System.

